

## a settori

Cod. 10010

Attacco a vite femm. <b>Fem. connection screw</b> Raccord fileté fem. <b>Conexión con tornillo fem.</b> Anschluss mit Schraubenmutter	Inch	1" 1/2
Peso netto <b>Net weight</b> Poids net <b>Peso neto</b> Net gewicht	Cod. 10010 Kg Cod. 10011 Kg	1,53 1,32
Dim. imb. per 10 irrigatori <b>Size/pack. for 10 rainguns</b> Dim./emb pour 10 arros. <b>Dim./emb. para 10 aspers.</b> Verpackungsmaße für 10 Wasserbestäuber	cm	57x28x26



## circolare

Cod. 10011

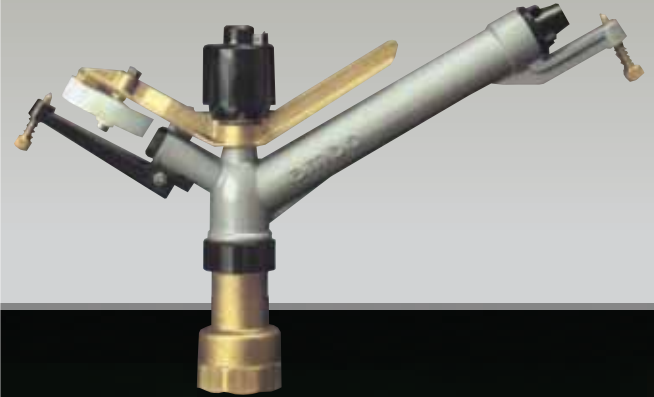

**Irrigatore di media portata** a funzionamento circolare o a settori. E' dotato di ugelli intercambiabili e di un rompigitto a penetrazione regolabile, che assicura una precipitazione fine e uniformemente distribuita. Tra le sue caratteristiche spiccano in particolare la grande semplicità dei meccanismi e la straordinaria versatilità d'impiego. E' adatto per qualsiasi tipo di impianto e si presta per terreni di qualsiasi natura ed estensione.

**Sprinkler of medium discharge** for complete and part circle operation. It is equipped with different interchangeable nozzles and an adjustable jet-breaker providing a uniform distribution of water all over the irrigated area. The great simplicity and the large versatility are amongst its main features, in fact, it can be applied to all kinds of land and cultivation.

**Arroseur circulaire et à secteur** à débit moyen. Il est fourni de buses interchangeables et d'un brise-jet réglable qui assure une pluie très fine et régulière sur toute la surface arrosée. Très importantes parmi ses caractéristiques sont la rationalité des mécanismes et la versatilité d'emploi.

**Aspersor de media capacidad** con funcionamiento circular y con sectores a regulación.

Está provisto de toberas intercambiables y de un quebrachorro con regulación de penetración, que asegura una precipitación sutil y uniformemente distribuida.

Entre sus características sobresalen especialmente la gran simplicidad de los mecanismos y la extraordinaria versatilidad de empleo. Es apto para cualquier tipo de instalación y se conviene para tierras de cualquier naturaleza y extensión.

**Beregner mit mittlerer Tragweite** in Sektor oder Kreisbeschreibender Ausführung erhältlich.

Er hat einen speziellen regulierbaren Strahlbrecher. Ist für jede Anlage und für jedes Feld verwendbar.

BOCCAGLI DISPONIBILI - AVAILABLE NOZZLES - BUSES DISPONIBILE - TOBERAS DISPONIBLE - DÜSEN SIND VERFÜGBAR  
Ø 8 ± 18 mm

U	P	G	Q		○		□			△			
					Dati relativi ad 1 irrigatore Values for a single sprinkler Données pour 1 arros. tout seul Datos para cada rociador technische Daten für Einzelberegner		Disposizione in quadrato Square pattern Arroseur en carré Aspersores en cuadrado Quadratische Disposition			Disposizione in triangolo Triangular pattern Arroseur en triangle Aspersores en triángulo Rechteckposition			
Diametro ugello Nozzle diameter Diamètre de la buse Diámetro de la tobera Durchmesser der Hauptdüse	Pressione Pressure Pression Wasserdruck im Beregner	Gittata Jet length Portée Chorro Tragweite	Portata Capacity Débit Capacidad Kapazität	S	I	D	S	I	D	D <sub>1</sub>	S	I	
mm	atm	m	l/min	m <sup>2</sup>	mm/h	m	m <sup>2</sup>	mm/h	m	m	m <sup>2</sup>	mm/h	
7	1,5	16	86	5,1	804	6,3	22	484	10,5	27	24	648	7,9
	2	17,5	99	5,9	962	6,1	24	576	10,2	30	26	780	7,5
	3	19,5	121	7,2	1194	6,0	27	729	9,9	33	29	957	7,5
	4	21	140	8,4	1384	6,0	29	841	9,9	36	31	1116	7,5
10	2	18	130	7,8	1017	7,6	25	625	12,4	31	27	837	9,3
	3	21	159	9,5	1384	6,9	29	841	11,3	36	31	1116	8,5
	3	23	184	11,0	1662	6,6	32	1024	10,7	39	34	1326	8,3
	5	24,5	207	12,4	1884	6,5	34	1156	10,7	42	36	1512	8,2
12	2	19,5	169	10,1	1194	8,5	27	729	13,8	33	29	957	10,5
	3	22	207	12,4	1520	8,1	31	961	12,9	38	33	1254	9,9
	4	25	239	14,3	1962	7,3	35	1225	11,7	43	37	1591	9,0
	5	27,5	269	16,1	2374	6,8	38	1444	11,1	47	41	1927	8,3
14	2	20,5	215	12,9	1319	9,8	29	841	15,3	35	30	1050	12,3
	3	23,5	264	15,8	1734	9,1	33	1089	14,5	40	35	1400	11,3
	4	26	305	18,3	2123	8,6	36	1296	14,1	44	39	1716	10,6
	5	28,5	342	20,5	2550	8,0	40	1600	12,8	49	42	2058	10,0
16	2	21	267	16,0	1384	11,5	29	841	19,0	36	31	1116	14,3
	3	24	328	19,6	1809	10,8	33	1089	18,0	41	36	1476	13,2
	4	26,5	379	22,7	2205	10,3	37	1369	16,6	45	39	1755	12,9
	5	29	414	24,8	2640	9,4	41	1681	14,7	50	43	2150	11,5

